

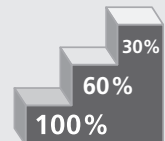

**EGLO**  
my light | my style



- 1x ON 100%
- 2x ON 60%
- 3x ON 30%



**LED**

**LUMEN 380**  
360°

  
**DIMMABLE VIA TOUCH DIMMER**

**5V, 2A**  
  
**USB Type-C**

  
**1000mm**

**4000K**  
**DC 5V**



Art Nr:75708/75709

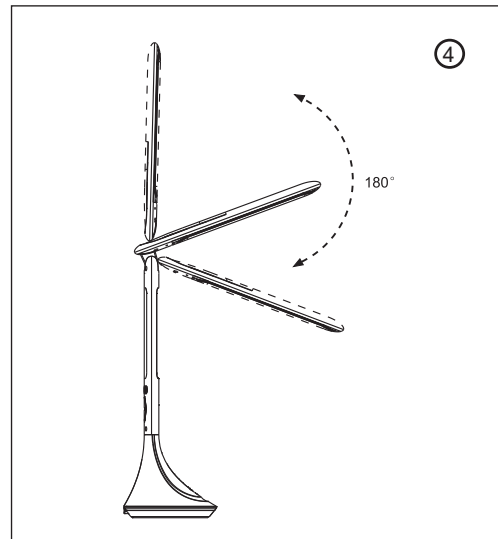
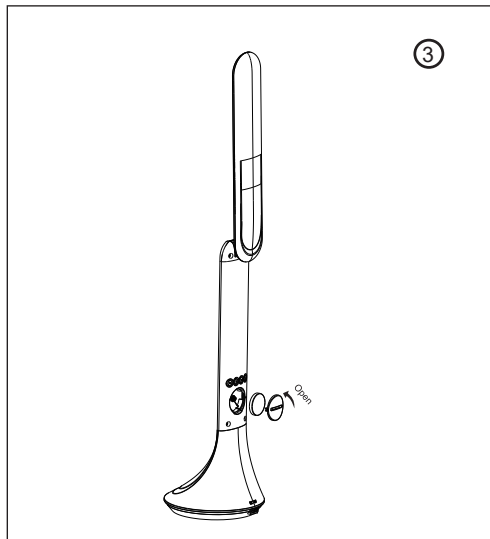
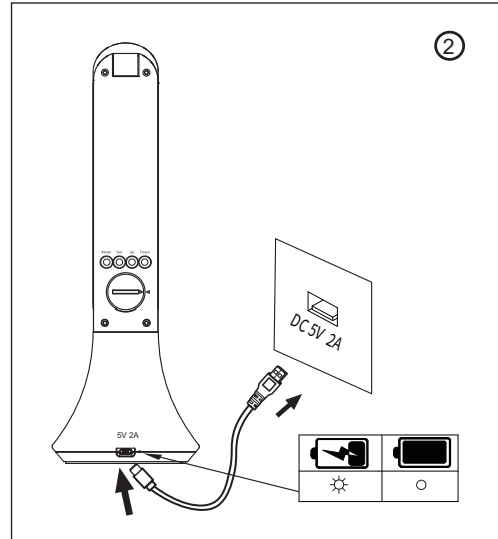
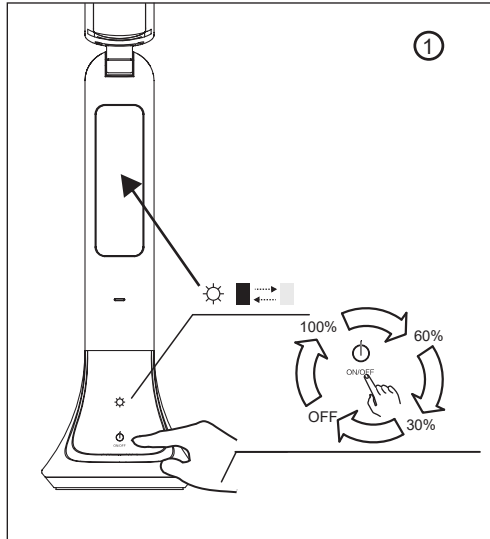
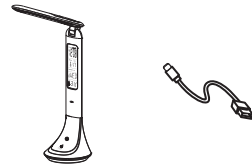

## CONTENT

- Deutsch
- Englisch
- Französisch
- Italienisch
- Spanisch
- Portugiesisch
- Ungarisch
- Rumänisch
- Niederländisch
- Bulgarisch
- Tschechisch
- Slowenisch
- Serbisch

## AKKU-TISCHLEUCHE MIT UHR, WEISS/SCHWARZ

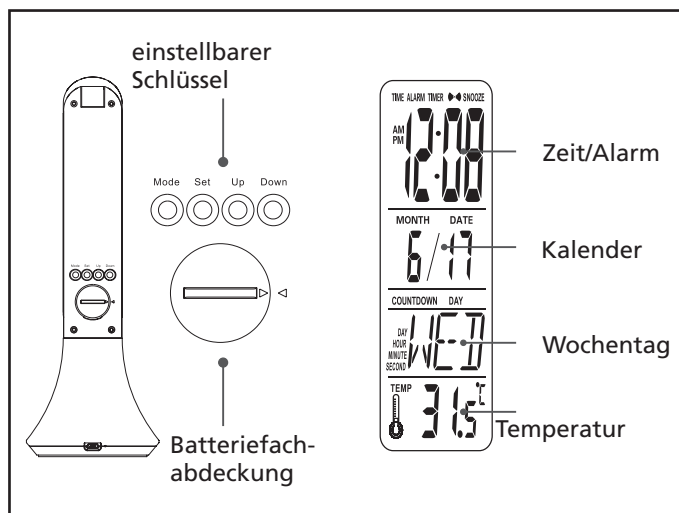

### FEATURES

- > Elektronischer LCD Kalender
- > Fortschrittliche Leuchttechnologie:
- > kein Blenden und kein Blitzen
- > sanfte Beleuchtung zum Schutz der Augen
- > Touch-Schalter: Helligkeit einstellbar
- > Einfach zu bedienen
- > Eingebauter Lithium-Akku mit hoher Kapazität: Ladezeit ca. 1,5 Stunden Nutzungszeit 1,5 Stunden (nach voller Aufladung und maximaler Helligkeit)
- > Faltbares Design
- > Kühlkörper aus Aluminiumlegierung zum Schutz und zur Verlängerung der Lebensdauer

### FUNKTIONEN

- > Normaler Zeitmodus
- > Zeigt Zeit, Datum, Wochentag, Temperatur.
- > Kann auf 12 oder 24 Stunden

- den Modus eingestellt werden. AM = morgen, PM = Nachmittag
- > Wecker und Snooze-Modus
- > Der Wecker kann auf eine Zeit festgesetzt werden, der Ton kann ebenfalls ausgewählt werden.
- > Geburtstagserinnerungsmodus
- > Kann auf eine bestimmte Zeit/Tag festgelegt werden, spielt auf Wunsch ein Geburtstagslied.
- > Timer-Modus
- > Mit der Timerfunktion kann eine bestimmte Zeit festgesetzt werden, sobald diese Zeit abgelaufen ist, ertönt ein Signal.
- > Temperaturmodus
- > Die Umgebungstemperatur wird automatisch gemessen. Drücken Sie SET um auf C°/F° zu wechseln.
- > Musikmodus spielt Musik ab

### BAUTEILE

- USB Adapter:
- > Wird über einen USB-Adapter betrieben; oder
  - > funktioniert mit eingebautem Akku.
  - > Wenn Sie den eingebauten Akku verwenden,
  - > brauchen Sie keine externe Stromversorgung.
  - > USB-C Anschluss

### Tasten:

- > Berühren Sie die ☀ Taste, um das Licht des Displays ein-/auszuschalten.
- > ⏻ Schaltknopf für das weiße Licht

### BEDIENUNG

Im Grund-Modus drücken Sie Mode, um den entsprechenden Funktionsmodus in folgender Reihenfolge aufzurufen:

- > Grund-Modus
- > 12/24h Status
- > Alarm-Modus
- > Geburtstags-Erinnerungsmodus
- > Timer-Modus
- > Im Grund-Modus, wenn das Weckersymbol angezeigt wird, drücken Sie Up, um die Schlummerfunktion zu aktivieren/deaktivieren
- > Drücken Sie im Grund-Modus Down, um die Musikwiedergabe zu öffnen oder zu schließen.
- > Im Grund-Modus drücken Sie die Set-Taste, um zwischen °C/°F umzuschalten.
- > Im Alarm-Modus, wenn das Alarm-Symbol angezeigt wird, drücken Sie die Set-Taste und Up/Down, um die Weckzeit einzustellen und die Weckmusik zu

wählen. Es gibt sieben verschiedene Lieder und zwei Arten von "Pieptönen" zur Auswahl. Drücken Sie die Set-Taste, um den Alarmton zu wählen. Wenn die Weckzeit erreicht ist, wird der Alarm 1 Minute lang ausgelöst. Drücken Sie eine beliebige Taste um den Alarm abzuschalten. Sollte die Schlummerfunktion eingestellt sein, wird der Alarm alle drei Minuten ausgelöst (max. viermal).

- > Im Modus "Geburtstags-erinnerung". Drücken Sie die Set-Taste, um mit der Up/Down-Taste das Datum und die Uhrzeit einzustellen. Drücken Sie dann die Set-Taste, um die Geburtstags-Erinnerungsfunktion zu bestätigen und zu schließen. Wenn die Zeit der Geburtstagserinnerung gekommen ist, wird das Geburtstagslied für 5 Minuten gespielt. Drücken Sie eine beliebige Taste, um den Song zu beenden.

### NORMALER ZEITMODUS

- > Bei der ersten Inbetriebnahme wird die Uhrzeit mit 12:00 Uhr angezeigt.
- > Einstellung der Zeit: Drücken Sie die Mode-Taste, um in den 12/24H-Status zu gelangen. Drücken Sie die Set-Taste, um Zeit und Datum einzustellen. Die Daten können in folgender Reihenfolge durch Drücken der Up/Down Taste definiert werden:
  - > 12/24 Stunden - Stunden

- Minuten - Jahr -
- > Monat - Tag
- > Bestätigen Sie Ihre jeweilige Eingabe durch Drücken der Set-Taste.
- > Einstellbereiche:
  - Jahre: 2000 bis 2099.
  - Monate: 1 bis 12
  - Tag: 1 bis 31
  - Stunden: 1 bis 12 oder von 0 bis 23

### WECKER UND SNOOZE-MODUS

- > Drücken Sie im Grund-Modus zweimal die Mode-Taste, um den Alarm-Modus einzustellen.
- > Einstellung des Weckers: Drücken Sie im Alarm-Modus die Set-Taste, um die Weckereinstellungen vorzunehmen.
- > Stellen Sie im Alarm-Modus in gleicher Weise wie die Uhrzeiteinstellung Ihre gewünschte Weckzeit sowie die Alarmmelodie ein.
- > Alle Einstellungen werden automatisch gespeichert und beendet, wenn innerhalb von 1 Minute keine Taste gedrückt wird.
- > Um den Alarm zu löschen drücken Sie die Set-Taste ein weiteres Mal nach dem Einstellen der Alarmmelodie.

### TIMER-MODUS

- > Drücken sie im Grund-Modus viermal die Mode-Taste, um den Timer-Modus einzustellen.
- > Einstellung des Timers: Drücken sie im Timer-Modus die Set-Taste, um die Timereinstellung vorzu-

- nehmen.
- > Stellen sie im Timer-Modus in gleicher Weise wie die Uhrzeiteinstellung, die Zeit ein, nach der sie einen Alarm wünschen.
- > Nach der Einstellung startet der Timer automatisch.
- > Um den Timer abzubrechen drücken sie die Set-Taste ein weiteres Mal

DE

EN

FR

IT

ES

PT

HU

RO

NL

BG

CZ

SI

RS

## CORDLESS DESK LAMP WITH CLOCK, WHITE/BLACK

> Alarm and snooze mode

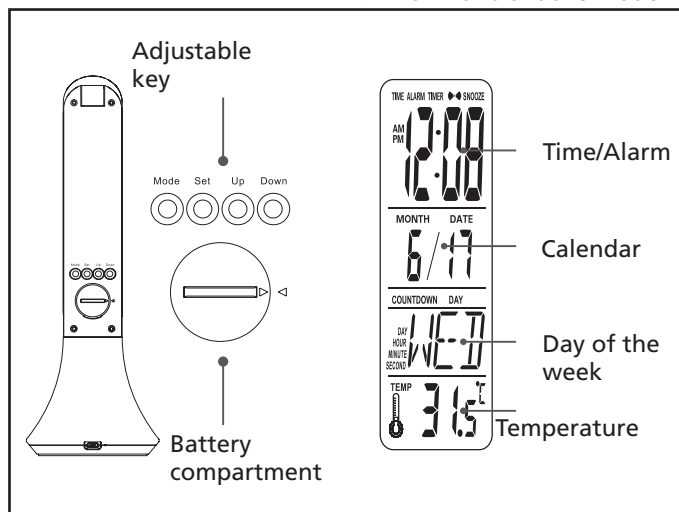

### FEATURES

- > Electronic LCD calendar
- > Advanced lighting technology:
- > no glare or flash
- > soft lighting to protect the eyes
- > Touch switch: Adjustable brightness
- > Easy to operate
- > Built-in lithium battery with high capacity:
- > Charging time approx. 1,5 hours
- > Usage time 1,5 hours max. brightness (when fully charged)
- > Foldable design
- > Aluminium alloy cooling element for protection and to extend service life

### FUNCTIONS

- > Normal time mode displays time, date, day of the week and temperature. Can be set to 12-hour or 24-hour mode. AM = morning, PM = afternoon

- The alarm can be set for a specific time, and the sound can also be selected.
- > Birthday reminder mode Can be set to a certain time/day, plays a birthday song if desired.
- > Timer mode The timer function can be used to set the timer. When the timer expires, a signal sounds.
- > Temperature mode The ambient temperature is measured automatically. Press SET to switch between C°/F°.
- > Music mode: plays music

### COMPONENTS

USB adapter: Operated through a USB adapter or functions with a built-in rechargeable battery. If you use the built-in rechargeable battery, you don't need external power supply.

USB-C connection  
Keys:

- > Touch the ☀ key to switch the light on
- > ⏸ Control button for the white light

### OPERATION

- > In the basic mode, press Mode to call up the appropriate function mode in the following sequence:
  - > Basic mode
  - > 12/24h status
  - > Alarm mode
  - > Birthday reminder mode
  - > Timer mode
- > In the basic mode, if the alarm symbol is displayed, press Up to open or end the snooze function
- > In the basic mode, press Down to open or close the music playback.
- > In the basic mode, press the Set key to switch between °C/°F.
- > In the alarm mode, if the alarm symbol is displayed, press the Set key and Up/Down to set the alarm time and select the alarm music. There are seven different songs and two types of "beeps" to choose from. Press the Set key to select the alarm sound.
- When it's time for the alarm, it will sound for one minute. If the snooze function has been set, the alarm will sound every three minutes (max. four times).
- > In the mode "birthday reminder". Press the Set key to set the date and time with the Up/Down key. Then press the Set key to confirm and close the birthday reminder func-

tion. When it's time for the birthday reminder, the birthday song will play for five minutes.

### NORMAL TIME MODE

- > When the product is first switched on, the time shown will be 12:00.
- > To set the time: press the Mode key to navigate to the 12/24H status. Press the Set key to set the time and date. The data can be defined in the following sequence by pressing the Up/Down key: 12/24 hours - hours - minutes - year - month - day confirm your input by pressing the Set key.
- > Adjustment range:
  - > Years: 2000 to 2099.
  - > Months: 1 to 12
  - > Days: 1 to 31
  - > Hours: 1 to 12 or 0 to 23

### ALARM AND SNOOZE MODE

- > the Mode key twice to navigate to the Alarm mode.
- > Setting the alarm: When the device is in Alarm mode, press the Set key to set the alarm.
- > When the device is in Alarm mode, set the time in the same way – in the following order, set your desired alarm time and the alarm melody.

### TIMER MODE

- > In basic mode, press the mode button four times to set the timer mode.
- > Setting the timer:
  - > In timer mode, press the Set button to set the timer.

- > In timer mode, set the time after which you want an alarm to sound in the same way as you set the time.
- > After the setting, the timer starts automatically.
- > To cancel the timer, press the Set button again.

DE

EN

FR

IT

ES

PT

HU

RO

NL

BG

CZ

SI

RS

## LAMPE DE TABLE RECHARGEABLE AVEC HORLOGE, BLANC/NOIR

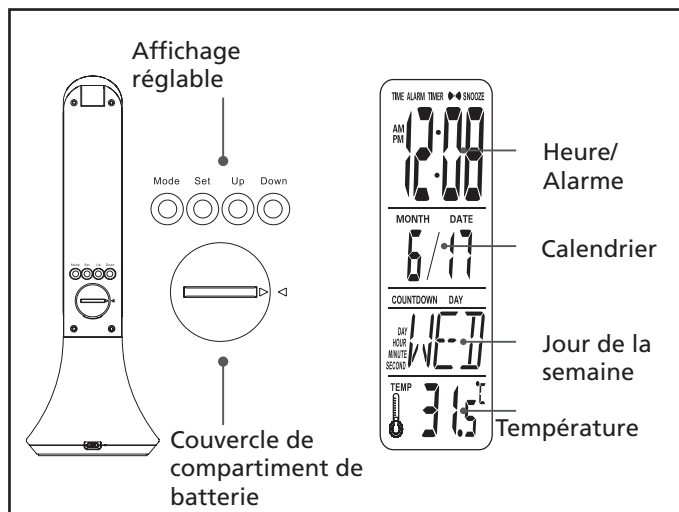

### FONCTIONNALITÉS

- > Calendrier LCD électronique
- > Technologie d'éclairage avancée:
- > Pas d'éblouissement ni de scintillement
- > Éclairage doux pour protéger les yeux
- > Interrupteur tactile: Luminosité réglable
- > Facile d'utilisation
- > Batterie au lithium intégrée dotée d'une grande capacité:
- > Durée de chargement env. 1,5 heure
- > Durée d'utilisation 1,5 heure (après recharge complète et à luminosité maximale)
- > Design dépliable
- > Dissipateur thermique en alliage d'aluminium pour assurer une protection et prolonger la durée de vie du produit

### FONCTIONS

- > Mode horaire normal Indique l'heure, la date, le jour de la semaine, la température. Peut être réglé en mode 12 ou 24 heures. AM = matin, PM = après-midi
- > Mode réveil et snooze Le réveil peut être réglé sur une heure, le signal sonore peut également être choisi.
- > Mode rappel d'anniversaire Peut être fixé à une heure/date précise, déclenche sur demande une chanson d'anniversaire.
- > Mode minuterie Avec la fonction minuterie, il est possible de fixer une durée définie et dès que cette durée est écoulée, un signal sonore retentit.
- > Mode température La température ambiante est mesurée automatiquement. Appuyez sur SET

- pour alterner entre °C et °F.
- > Mode musique
- Diffuse de la musique

### MODULES

**Adaptateur USB:**  
Alimenté par un adaptateur USB ou fonctionne sur la batterie intégrée.

Si vous utilisez la batterie intégrée, vous n'avez pas besoin d'alimentation électrique externe.

Connexion USB-C

Boutons:

- > Touchez le bouton pour allumer/éteindre l'éclairage de l'écran.
- > Interrupteur pour la lumière blanche

### COMMANDE

- > En mode de base, appuyez sur Mode pour activer les modes de fonctionnement correspondants dans l'ordre suivant:
  - > Mode de base
  - > Statut 12/24h
  - > Mode alarme
  - > Mode rappel d'anniversaire
  - > Mode minuterie
- > En mode de base, lorsque le symbole du réveil est affiché, appuyez sur Up activer/désactiver la fonction snooze.
- > En mode de base, appuyez sur Down pour activer ou désactiver la diffusion de musique.
- > En mode de base, appuyez sur le bouton Set pour alterner entre °C et °F.
- > En mode alarme, lorsque le symbole de l'alarme est affiché, appuyez sur les boutons Set et Up/Down pour régler l'heure et la

musique de réveil. Sept chansons différentes et deux types de signaux sonores" sont disponibles au choix. Appuyez sur le bouton Set pour sélectionner le signal d'alarme.

Une fois l'heure de réveil atteinte, l'alarme est déclenchée pendant 1 minute. Appuyez sur n'importe quel bouton pour arrêter l'alarme. Si la fonction snooze est paramétrée, l'alarme se déclenche toutes les trois minutes (quatre fois maximum).

- > En mode « rappel d'anniversaire ».

Appuyez sur le bouton Set pour régler la date et l'heure avec les boutons Up/Down. Appuyez ensuite sur le bouton Set pour confirmer la fonction de rappel d'anniversaire et fermer. Une fois le moment du rappel d'anniversaire atteint, la chanson d'anniversaire est diffusée pendant 5 minutes. Appuyez sur n'importe quel bouton pour arrêter la chanson.

### MODE HORAIRE NORMAL

- > Lors de la première mise en service, l'heure est réglée sur 12:00.
- > Réglage de l'heure: Appuyez sur le bouton Mode pour parvenir au statut 12/24H. Appuyez sur le bouton Set pour régler la date et l'heure. Les données peuvent être définies en appuyant sur Up/Down

dans l'ordre suivant: 12/24 heures - Heures - Minutes - Année - Mois - Jour

- Confirmez votre paramétrage en appuyant sur le bouton Set.
- > Plages de réglage:
- > Années: 2000 à 2099.
- > Mois: 1 à 12
- > Jours: 1 à 31
- > Heures: 1 à 12 ou de 0 à 23

### MODE RÉVEIL ET SNOOZE

- > En mode de base, appuyez deux fois sur le bouton Mode pour activer le mode alarme.
- > Réglage du réveil: En mode alarme, appuyez sur le bouton Set pour procéder au réglage du réveil.
- > En mode alarme, procédez de la même manière que pour le réglage de l'heure pour paramétrer l'heure du réveil et la mélodie d'alarme souhaitée.
- > Tous les réglages seront automatiquement enregistrés et arrêtés si vous n'appuyez sur aucun bouton pendant 1 minute.
- > Pour supprimer l'alarme, appuyez une nouvelle fois sur le bouton Set après avoir réglé la mélodie d'alarme.

### MODE MINUTERIE

- > En mode de base, appuyez quatre fois sur le bouton Mode pour parvenir au mode minuterie.
- > Réglage de la minuterie:
- > En mode minuterie, appuyez sur le bouton Set pour procéder au réglage de la minuterie.

- > En mode minuterie, procédez de la même manière que pour le réglage de l'heure pour paramétrer la durée au bout de laquelle retentira une alarme.
- > La minuterie démarre automatiquement après le réglage.
- > Pour interrompre la minuterie, appuyez une fois de plus sur le bouton Set

DE

EN

FR

IT

ES

PT

HU

RO

NL

BG

CZ

SI

RS

## LAMPADA DA TAVOLO A BATTERIA CON OROLOGIO, BIANCO/NERO

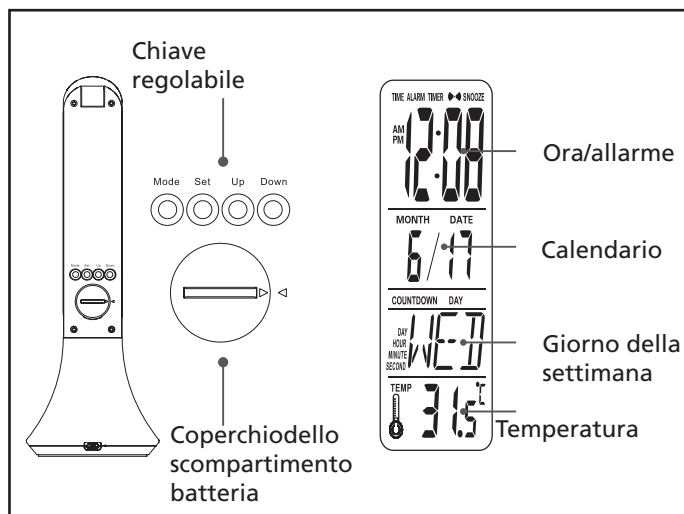

### CARATTERISTICHE

- > Calendario LCD elettronico
- > Tecnologia di illuminazione avanzata:
- > No a luci accecanti e fulminanti
- > Illuminazione soffusa per proteggere gli occhi
- > Pulsante touch: luminosità regolabile
- > Facile da usare/Facilità d'uso/Usò facile
- > Batteria al litio integrata con capacità elevata:
- > Tempo di ricarica circa 1,5 ore
- > Tempo di utilizzo 1,5 ore (a ricarica completata e luminosità massima)
- > Design pieghevole
- > Dissipatore di calore in lega d'alluminio per garantire protezione e lunga durata alla vita utile.

### FUNZIONI

- > NModalità ora normale mostra l'ora, la data, il giorno della settimana, la

- temperatura. Può essere impostata sulla modalità a 12 o 24 ore. AM = mattino, PM = pomeriggio
- > Modalità sveglia e snooze La sveglia può essere impostata a un orario fisso ed è anche possibile selezionare la suoneria.
- > Modalità promemoria compleanni Può essere impostata su un'ora/un giorno preciso, opzionalmente riproduce una canzone di compleanno.
- > Modalità timer Con la funzione timer si può impostare un'ora precisa; quando l'ora è passata, si sentirà un segnale acustico.
- > Modalità temperatura Misura automaticamente la temperatura ambiente. Premere SET per cambiare da C° a F°.
- > Modalità musica Viene riprodotta della mu-

### COMPONENTI

Funziona tramite adattatore USB oppure con la batteria integrata.

Se si utilizza la batteria integrata, non è necessario collegarla alla corrente elettrica.

Presenza DC 5V

Tasti:

- > Toccare il ☀️ tasto per accendere o spegnere la luce del display.
- > ⏸️ Pulsante per la luce bianca

### FUNZIONAMENTO

- > Nella modalità di base premere su Mode, per richiamare la modalità di funzionamento corrispondente nell'ordine seguente:
- > Modalità di base
- > Stato 12/24h
- > Modalità allarme
- > Modalità promemoria compleanni
- > Modalità timer
- > Nella modalità di base, quando appare il simbolo della sveglia, premere Up per attivare/disattivare la funzione snooze
- > Nella modalità di base premere Down per attivare o disattivare la riproduzione musicale.
- > Nella modalità di base premere il tasto Set per cambiare tra °C/°F.
- > Nella modalità allarme, quando appare il simbolo dell'allarme, premere il tasto Set e Up/Down per impostare l'ora della sveglia e selezionare la

suoneria. Si può scegliere tra sette canzoni diverse e due tipi di "segnali acustici". Premere il tasto Set per selezionare la suoneria dell'allarme. Quando scatta l'ora della sveglia, l'allarme si attiva per 1 minuto. Premere un tasto qualsiasi per spegnere l'allarme. Se è stata impostata la funzione snooze, l'allarme si attiva ogni tre minuti (per max. quattro volte).

- > Nella modalità "promemoria compleanni": premere il tasto Set per impostare la data e l'ora con i tasti Up/Down. Premere poi il tasto Set per confermare la funzione di promemoria compleanni e per chiudere. Quando arriva il giorno del compleanno in promemoria, viene riprodotta la canzone di compleanno per 5 minuti. Premere un tasto qualsiasi per terminare la canzone.

### MODALITÀ ORA NORMALE

- > Durante la prima accensione l'orologio mostrerà le ore 12:00.
- > Impostazione dell'ora: Premere il tasto Mode per visualizzare lo stato 12/24 h. Premere il tasto Set per impostare l'ora e la data. I dati possono essere definiti nell'ordine che segue premendo il tasto Up/Down: 12/24 ore - ore - minuti - anno - mese - giorno. Confermare l'inserimento premendo il tasto Set.
- > Campi di impostazione:

- > Anni: da 2000 a 2099.
- > Mesi: da 1 a 12
- > Giorni: da 1 a 31
- > Ore: da 1 a 12 oppure da 0 a 23

### MODALITÀ SVEGLIA E SNOOZE

- > Premere nella modalità di base due volte il tasto Mode per impostare la modalità allarme.
- > Impostazione della sveglia: Premere nella modalità allarme il tasto Set per impostare la sveglia.
- > Analogamente all'impostazione dell'ora, nella modalità allarme impostare l'ora desiderata per la sveglia e la melodia dell'allarme.
- > Tutte le impostazioni vengono memorizzate automaticamente e terminate se non viene premuto alcun tasto nel giro di 1 minuto.
- > Per cancellare l'allarme premere di nuovo il tasto Set dopo aver impostato la melodia.

### MODALITÀ TIMER

- > Nella modalità di base premere quattro volte il tasto Mode per impostare la modalità timer.
- > Impostazione del timer: Premere nella modalità timer il tasto Set per impostare il timer.
- > Analogamente all'impostazione dell'ora, nella modalità timer impostare l'ora per la quale si desidera avere un allarme.
- > Dopo aver eseguito l'impostazione, il timer si avvia automaticamente.

- > Per interrompere il timer, premere di nuovo il tasto Set.

DE

EN

FR

IT

ES

PT

HU

RO

NL

BG

CZ

SI

RS

## LÁMPARA DE MESA A PILAS CON RELOJ, BLANCO/NEGRO

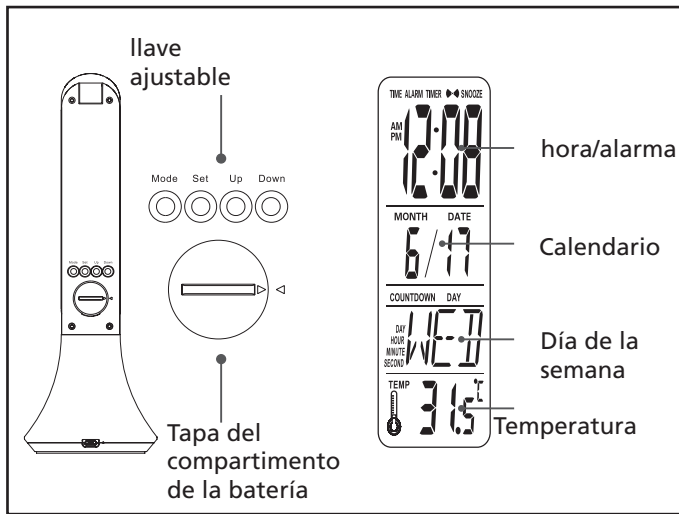

### CARACTERÍSTICAS

- > Calendario LCD electrónico
- > Tecnología lumínica avanzada:
- > no hay deslumbramiento ni parpadeo
- > Iluminación suave para proteger los ojos
- > Interruptor táctil: brillo regulable
- > Manejo sencillo
- > Batería de litio de alta capacidad integrada:
- > Tiempo de carga aprox. 1,5 horas
- > Tiempo de uso 1,5 horas (tras carga completa y con brillo máximo)
- > Diseño plegable
- > Disipador de calor de aleación de aluminio para proteger y prolongar la vida de la lámpara.

### FUNCIONES

- > Modo de tiempo normal Muestra la hora, la fecha, el día de la semana y la temperatura. Puede ajustarse en modo de 12 o 24 horas. AM = mañana, PM = tarde

- > Despertador y modo de repetición La alarma se puede ajustar a una hora y también se puede seleccionar el sonido.
- > Modo de recordatorio de cumpleaños Se puede programar en una hora/un día específicos, reproduce una canción de cumpleaños si se desea.
- > Modo temporizador Con la función de temporizador, se puede establecer un tiempo determinado y, una vez transcurrido este tiempo, suena una señal.
- > Modo de temperatura Se mide automáticamente la temperatura ambiente. Pulse SET para cambiar entre C°/F°.
- > Modo música Reproduce música

### COMPONENTS

Adaptador USB:

Se alimenta con un adaptador USB-C o funciona con la batería integrada.

Si utiliza la batería integrada, no necesita una fuente de alimentación externa.

Toma de CC de 5 V

Botones:

- > Toque el ☀️ botón para encender o apagar la luz de la pantalla..
- > ⏸️ Botón para luz blanca

### FUNCIONAMIENTO

- > En el modo básico, pulse Modo para acceder al modo de función correspondiente en el siguiente orden:
  - > Modo básico
  - > Estado de 12/24 h
  - > Modo de alarma
  - > Modo de recordatorio de cumpleaños
  - > Modo de temporizador
- > En el modo básico, cuando aparezca el icono de la alarma, pulse Arriba para activar/desactivar la función de repetición.
- > En el modo básico, pulse Abajo para abrir o cerrar la reproducción de música.
- > En el modo básico, pulse el botón Set para cambiar entre °C/°F.
- > En el modo de alarma, cuando aparezca el icono de alarma, pulse el botón Set y Arriba/Abajo para ajustar la hora de la alarma y seleccionar la música de la alarma. Hay siete canciones diferentes y dos tipos de «pitidos» para elegir. Pulse el botón Set para

seleccionar el tono de la alarma.

Cuando llegue la hora de la alarma, esta sonará durante 1 minuto. Pulse cualquier botón para desactivar la alarma. Si la función de repetición está activada, la alarma sonará cada tres minutos (un máximo de cuatro veces).

- > En el modo «Recordatorio de cumpleaños». Pulse el botón Set para ajustar la fecha y la hora con el botón Arriba/Abajo. A continuación, pulse el botón Set para confirmar y cerrar la función de recordatorio de cumpleaños. Cuando llegue la hora del recordatorio de cumpleaños, la canción de cumpleaños sonará durante 5 minutos. Pulse cualquier botón para detener la canción.

### MODO DE TIEMPO NORMAL

- > La primera vez que se ponga en funcionamiento, la hora marcará las 12:00.
- > Ajustar la hora: Pulse el botón Mode para entrar en el estado 12/24 H. Pulse el botón Set para ajustar la hora y la fecha. Las fechas pueden definirse en el siguiente orden pulsando el botón Arriba/Abajo: 12/24 horas - horas - minutos - año - mes - día. Confirme la entrada correspondiente pulsando el botón Set.
- > Rangos de ajuste:
  - > Año: 2000 a 2099.

- > Mes: 1 a 12
- > Día: 1 a 31
- > Horas: 1 a 12 / 0 a 23

### DESPERTADOR Y MODO DE REPETICIÓN

- > En el modo básico, pulse dos veces el botón Mode para ajustar el modo de alarma.
- > Ajustar la alarma: En el modo de alarma, pulse el botón Set para establecer los ajustes de la alarma.
- > En el modo de alarma, ajuste la hora y la melodía de la alarma de la misma manera que la hora.
- > Todos los ajustes se guardan automáticamente y se desactivan si no se pulsa ningún botón en 1 minuto.
- > Para desactivar la alarma, pulse el botón Set una vez más después de ajustar la melodía de la alarma.

### MODO DE TEMPORIZADOR

- > En el modo básico, pulse el botón Mode cuatro veces para ajustar el modo de temporizador.
- > Ajustar el temporizador:
  - > En el modo de temporizador, pulse el botón Set para ajustar el temporizador.
  - > En el modo de temporizador, establezca la hora a partir de la cual desea que suene la alarma de la misma manera que ha establecido la hora.
  - > Tras el ajuste, el temporizador se pone en marcha automáticamente.

- > Para desactivar el temporizador, pulse de nuevo el botón Set.

DE

EN

FR

IT

ES

PT

HU

RO

NL

BG

CZ

SI

RS

## LÂMPADA DE MESA DE BATERIA COM RELÓGIO, BRANCO/PRETO

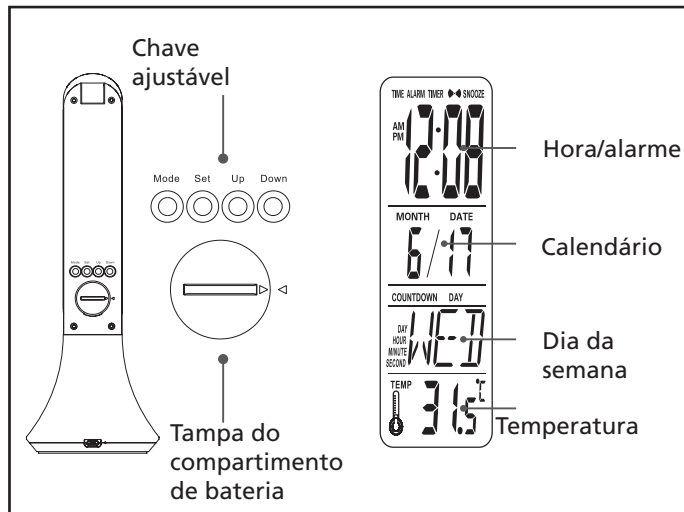

### CARACTERÍSTICAS

- > Calendário LCD eletrônico
- > Tecnologia de iluminação avançada:
- > não ofusca e não pisca
- > iluminação suave para proteção dos olhos
- > Interruptor de toque: Luminosidade regulável
- > Fácil de usar
- > Bateria recarregável de lítio incluída com grande capacidade:
- > Tempo de carregamento aprox. 1,5 horas
- > Tempo de utilização 1,5 horas (com carga completa e luminosidade máxima)
- > Design dobrável
- > Dissipador de calor de liga de alumínio para proteção e prolongamento da vida útil

### FUNÇÕES

- > Modo de hora normal  
Mostra hora, data, dia da semana, temperatura. Pode ser

- regulado para o modo de 12 ou de 24 horas. AM = manhã, PM = tarde
- > Modo de alarme e soneca  
O alarme pode ser definido para uma hora determinada e o som também pode ser selecionado.
- > Modo de lembrete de aniversário  
Pode ser definido para uma determinada hora/dia e toca uma canção de aniversário, se desejado.
- > Modo de temporizador  
Com a função de temporizador é possível definir uma duração e, assim que o tempo definido tiver passado, um alarme soa.
- > Modo de temperatura  
A temperatura ambiente é medida automaticamente. Pressione SET para alternar entre °C e °F.
- > Modo de música  
reproduz música

### COMPONENTES

- Adaptador USB:  
Pode funcionar através de um adaptador USB ou funciona com a bateria recarregável incluída.  
Se utilizar a bateria recarregável incluída, não é necessária uma fonte externa de alimentação.  
Tomada 5 V CC
- Botões:
- > Toque no botão ☀ para ligar/desligar a luz do display.
  - > Interruptor para a luz branca

### OPERAÇÃO

- > No modo básico, pressione Mode para aceder aos modos de função correspondentes na seguinte ordem:
  - > Modo básico
  - > Status 12/24h
  - > Modo de alarme
  - > Modo de lembrete de aniversário
  - > Modo de temporizador
  - > No modo básico, se o símbolo do alarme for exibido, pressione Up para ativar/desativar a função de soneca
  - > No modo básico, pressione Down para iniciar ou terminar a reprodução de música.
  - > No modo básico, pressione o botão Set para alternar entre °C/°F.
  - > No modo de alarme, se o símbolo do alarme for exibido, pressione os botões Set e Up/Down para definir a hora do alarme e para selecionar a música do alarme. Pode escolher

- entre sete músicas e dois "bipes". Pressione o botão Set para selecionar o som do alarme.
- Quando a hora definida for alcançada, o alarme soará por 1 minuto. Pressione qualquer botão para desligar o alarme. Se a função de soneca tiver sido ativada, o alarme soará novamente a cada três minutos (no máx. quatro vezes).
- > No modo "lembrete de aniversário". Pressione o botão Set e use o botão Up/Down para definir a data e a hora. Em seguida, pressione o botão Set para confirmar a função de lembrete de aniversário e fechar. Quando a hora do lembrete de aniversário for alcançada, a música de aniversário soará por 5 minutos. Pressione qualquer botão para parar a música.

### MODO DE HORA NORMAL

- > Ao colocar em funcionamento pela primeira vez, a hora exibida será 12:00 h.
- > Ajuste da hora:  
Pressione o botão Mode para aceder ao status 12/24 h. Pressione o botão Set para ajustar a hora e a data. Pressione o botão Up/Down para ajustar os dados na seguinte ordem: 12/24 horas - hora - minutos - ano - mês - dia. Confirme cada ajuste pressionando o botão Set.
- > Intervalos de ajuste:
- > Anos: 2000 a 2099.

- > Meses: 1 a 12
- > Dias: 1 a 31
- > Horas: 1 a 12 ou 0 a 23

### MODO DE ALARME E SONECA

- > No modo básico, pressione duas vezes o botão Mode para ajustar o Modo de alarme.
- > Ajuste do alarme:  
No modo de alarme, pressione o botão Set para fazer os ajustes do alarme.
- > No modo de alarme, ajuste da mesma maneira a hora do alarme e a melodia do alarme.
- > Todos os ajustes são guardados automaticamente e fechados se nenhum botão for pressionado por 1 minuto.
- > Para eliminar o alarme, pressione o botão Set mais uma vez após ajustar a melodia do alarme.

### MODO DE TEMPORIZADOR

- > No modo básico, pressione o botão Mode quatro vezes para ajustar o modo de temporizador.
- > Ajuste do temporizador:  
No modo de temporizador, pressione o botão Set para ajustar o temporizador.
- > Ajuste a hora em que deseje que soe um alarme no modo de temporizador da mesma forma que no ajuste da hora.
- > Após ser ajustado, o temporizador começa automaticamente.
- > Para parar o temporizador, pressione o botão Set mais uma vez

DE

EN

FR

IT

ES

PT

HU

RO

NL

BG

CZ

SI

RS



## ELEMES ASZTALI LÁMPA ÓRÁVAL, FEHÉR/FEKETE

> Ébresztő és szundi üzemmód:

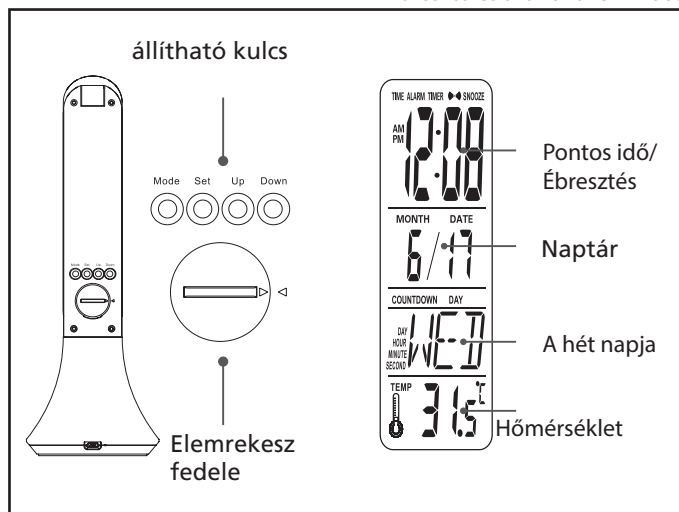

### JELLEMZŐK

- > Elektronikus LCD naptár
- > Folyamatos világítási technológia:
- > nem vakít és nem villog
- > szemkímélő, finom világításmód
- > Érintőkapcsoló: állítható fényerő
- > Egyszerű használat
- > Beépített, nagy kapacitású lítium akkumulátor:
- > A töltési idő kb. 1,5 óra
- > A használati idő 1,5 óra (teljes feltöltöttség és maximális fényerő mellett)
- > Összehajtható kivitel
- > Alumíniumötvözetből készült hűtőborda a lámpa védelme és élettartamának növelése céljából

### FUNKCIÓK

- > Rendes idő üzemmód: Mutatja az időt, a dátumot, a hét napját és a hőmérsékletet. 12 vagy 24 órás formátumra is be lehet állítani. AM = délelőtt, PM = délután

- Az ébresztést adott időpontra lehet beállítani, és az ébresztés hangját is meg lehet adni.
- > Születésnapi emlékeztető üzemmód: Adott napra és időpontra lehet beállítani, igény szerint születésnapi dallamot is lejátszik.
- > Időzítő üzemmód: Az időzítőnél bizonyos időtartamot lehet beállítani, amelynek letelte után hangjelzés szólal meg.
- > Hőmérséklet üzemmód: A készülék automatikusan méri a környezeti hőmérsékletet. A SET gomb megnyomásával lehet °C és °F között váltani.
- > Zene üzemmódban: zene hallható

### ALKATRÉSZEK

- USB Adapter:
  - > A készüléket USB-adapterről vagy a beépített akkumulátorról is lehet üzemeltetni.

- > A beépített akkumulátor használata esetén nincs szükség külső áramforrásra.
- > USB-C csatlakozás

Kezelőgombok:

- > A kijelző megvilágítását a ☀ gomb megérintésével lehet be- és kikapcsolni.
- > ☾ Fehér fény kapcsológombja

### KEZELÉS

Alaphelyzetben a Mode gomb megnyomásával lehet a megfelelő üzemmódokat a következő sorrendben megjeleníteni: Alaphelyzet 12/24 órás formátum Ébresztési üzemmód Születésnapi emlékeztető üzemmód

- Időzítő üzemmód Alaphelyzetben az ébresztés szimbólum megjelenésekor az Up gomb megnyomásával lehet a Szundi funkciót bekapcsolni és kikapcsolni Alaphelyzetben a Down gomb megnyomásával lehet megnyitni és bezárni a zenelejátszás funkciót. Alaphelyzetben a Set gomb megnyomásával lehet váltani a °C és °F megjelenítése között. Ébresztési üzemmódban az Ébresztés Szimbólum megjelenésekor a Set gomb és az Up/Down gomb megnyomásával lehet beállítani az ébresztés idejét és kiválasztani az ébresztőzenét. Hét különböző dallam és kétféle „hangjelzés” közül lehet választani. A Set gomb megnyomásával lehet kiválasztani az ébresztés hangját. Az ébresztés időpontjának elérésekor 1 percen keresztül szól az ébresztés. Az ébresztést bármelyik gomb megnyomásá-

val ki lehet kapcsolni. Ha be van állítva a Szundi funkció, akkor az ébresztés három percenként megszólal (legfeljebb négyszer). „Születésnapi emlékeztető” üzemmódban. A Set gomb megnyomása után az Up és a Down gombbal lehet beállítani a pontos időt és a dátumot. Ezután a Setgomb megnyomásával lehet megerősíteni a születésnapi emlékeztető funkció bekapcsolását és lezárni a műveletet. Amikor elérkezik a születésnapi emlékeztető ideje, akkor a készülék 5 percen keresztül játsza a születésnapi dallamot. A dallam lejátszását bármelyik gomb megnyomásával meg lehet szakítani.

### RENDES IDŐ ÜZEMMÓD

- > A lámpa első használatakor az óra 12:00 órát mutat.
- > A pontos idő beállítása: A Mode gomb megnyomásával lépjen be a 12/24 órás formátum beállítása funkcióba. A Setgomb megnyomásával állítsa be a pontos időt és a dátumot. Az idő és a dátum értékeit a következő sorrendben lehet beállítani az Up/Down gomb megnyomásával: 12/24 órás formátum - óra - perc - év - hónap - nap A beállított értékeket mindig rögzítse a Set gomb megnyomásával.
- > Beállítási értéktartományok:
  - > Évek: 2000 - 2099.
  - > Hónapok: 1 - 12
  - > Napok: 1 - 31
  - > Órák: 1 - 12 vagy 0 - 23

### ÉBRESZTŐ ÉS SZUNDI ÜZEMMÓD

- > Alaphelyzetben a Mode gomb kétszeri megnyomásával lehet belépni az Ébresztésiüzemmódbeállítás funkcióba.
- > Ébresztés beállítása: Ébresztési üzemmódban nyomja meg a Set gombot az ébresztési értékek beállításához.
- > Ébresztési üzemmódban a pontos idő beállításával azonos módon állítsa be a kívánt ébresztési időt és az ébresztési dallamot.
- > Ha 1 percen belül nem nyomja meg valamelyik gombot, akkor a készülék automatikusan eltárolja az összes beállítást, és befejezi a műveletet.
- > Az ébresztést a Set gomb megnyomásával lehet törölni az ébresztési dallam beállítása után

### IDŐZÍTŐ ÜZEMMÓD

- > Alaphelyzetben a Mode gomb négyszeri megnyomásával lehet belépni az időzítő beállítás funkcióba.
- > Az időzítő beállítása: Időzítő üzemmódban nyomja meg a Set gombot az időzítő értékeinek beállításához.
- > Időzítő üzemmódban a pontos idő beállításával azonos módon állítsa be azt az időtartamot, amelynek lejáta után riasztást kíván hallani.
- > Beállítást követően az időzítő automatikusan elindul.
- > Az időzítő futását a Set gomb újbóli megnyomásával lehet megszakítani

DE

EN

FR

IT

ES

PT

HU

RO

NL

BG

CZ

SI

RS

## LAMPĂ DE MASĂ ALIMENTATĂ CU BATERII CU CEAS, ALB/NEGRU

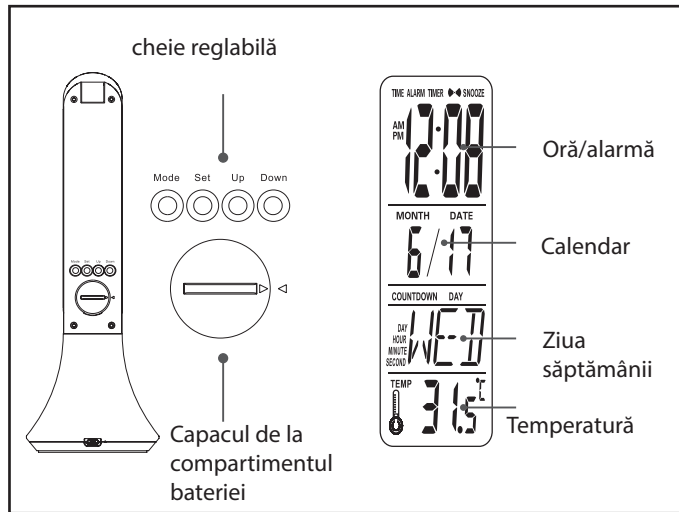

### CARACTERISTICI

- > Calendar LCD electronic
- > Tehnologie de iluminat progresistă:
- > fără efect de orbire și de bliț
- > iluminat blând pentru protejarea ochilor
- > Buton tactil: Luminozitate reglabilă
- > Ușor de folosit
- > Acumulator cu litiu de capacitate mare:
- > Durată de încărcare cca 1,5 ore
- > Durată de folosire 1,5 ore (după încărcarea completă și la luminozitate maximă)
- > Design pliabil
- > Corp de răcire din aliaj de aluminiu pentru protecție și pentru prelungirea duratei de viață

### FUNCȚII

- > Modul orar normal  
Afișează ora, data, ziua săptămânii, temperatura. Se poate opta pentru modul de 12 sau de 24

- de ore. AM = dimineață, PM = după-amiază
- > Modul Ceas deșteptător și Amânare (snooze)  
Ceasul deșteptător poate fi setat la o anumită oră; poate fi selectat și tonul.
- > Modul Reamintire zi de naștere  
Se poate seta la o anumită oră/zi; poate cânta o melodie aniversară.
- > Modul Cronometru  
Se poate seta o anumită durată; de îndată ce timpul a expirat, se aude un semnal sonor.
- > Modul Temperatură  
Temperatura ambiantă este măsurată automat. Apăsați pe SET pentru a comuta între °C/°F.
- > Modul Muzică  
difuzează muzică

### COMPONENTE

- Adaptor USB:
- > Funcționează cu adaptor USB sau cu acumulator încorporat.

- > Dacă folosiți un acumulator încorporat, nu aveți nevoie de alimentare cu energie electrică externă.
- > Port USB-C
- Taste:
- > Atingeți tasta ☀️, pentru a porni/opri lumina afișajului.
- > ⏸️ Buton pentru lumina albă

### OPERARE

- > În modul de bază, apăsați tasta Mode pentru a apela modul de funcționare corespunzător în ordinea următoare:
- > Mod de bază
- > Stare 12/24h
- > Mod Alarmă
- > Mod Reamintire zi de naștere
- > Mod Cronometru
- > În modul de bază, atunci când este afișat simbolul ceasului deșteptător, apăsați Sus pentru a activa/dezactiva funcția Amânare (snooze).
- > În modul de bază, apăsați Jos, pentru a deschide sau a închide funcția Redare muzică.
- > În modul de bază, apăsați tasta Set, pentru a comuta între °C/°F.
- > În modul Alarmă, atunci când este afișat simbolul alarmă, apăsați tasta Set și Sus/Jos pentru a seta ora de trezire și pentru a alege muzica de trezire. Puteți alege dintre șapte melodii diferite și două tipuri de semnale beep. Apăsați tasta Set pentru a alege sunetul de alarmă.
- Atunci când a sosit ora de trezire, alarma va fi declanșată timp de 1 minut. Apăsați pe oricare tastă pentru a opri alarma. În cazul în care este setată funcția Amânare (snooze), alarma va fi

- declanșată la interval de trei minute (max. de patru ori).
- > În modul Reamintire zi de naștere. Apăsați tasta Set și tasta Sus/Jos pentru a seta data și ora. Apăsați apoi tasta Set pentru a confirma și a opri funcția Reamintire zi de naștere. Atunci când sosește timpul pentru reamintirea zilei de naștere, se va auzi timp de 5 minute melodia aniversară. Apăsați oricare tastă pentru a opri melodia.

### MODUL ORAR NORMAL

- > La prima punere în funcțiune, este afișată ora 12:00.
- > Setarea orei:  
Apăsați tasta Mode pentru a ajunge la formatul 12/24H. Apăsați tasta Set pentru a seta ora și data. Datele pot fi definite în ordinea următoare, apăsând tasta Sus/Jos:  
12/24 ore - ore - minute - an - lună - zi  
Confirmați datele introduse apăsând tasta Set.
- > Interval de reglare:
- > Ani: 2000 - 2099.
- > Luni: 1 - 12
- > Zile: 1 - 31
- > Ore: 1 - 12 sau 0 - 23

### MODUL CEAS DEȘTEPTĂTOR ȘI AMÂNARE (SNOOZE)

- > În modul de bază apăsați de două ori tasta Mode pentru a seta modul Alarmă.
- > Setarea ceasului deșteptător:  
În modul Alarmă, apăsați tasta Set pentru a seta ceasul deșteptător.
- > În modul Alarmă, setați ora de trezire și melodia de alarmă dorite, procedând la fel ca la

- setarea orei.
- > Toate setările sunt salvate și încheiate automat, dacă în decurs de 1 minut nu se apasă nicio tastă.
- > Pentru a șterge alarma, apăsați tasta Set încă o dată după setarea melodiei de alarmă.

### MODUL CRONOMETRU

- > Pentru a seta modul Cronometru, apăsați în modul de bază de patru ori tasta Mode.
- > Setarea cronometrului:
- > În modul timer, apăsați tasta Set pentru a seta cronometrul.
- > Setați în modul Cronometru timpul după care doriți să auziți o alarmă la fel cum ați setat ora.
- > După setare, cronometrul va porni automat.
- > Pentru a opri cronometrul, apăsați încă o dată tasta Set

DE

EN

FR

IT

ES

PT

HU

RO

NL

BG

CZ

SI

RS

## OPLAADBARE TAFELLAMP MET KLOK, WIT/ZWART

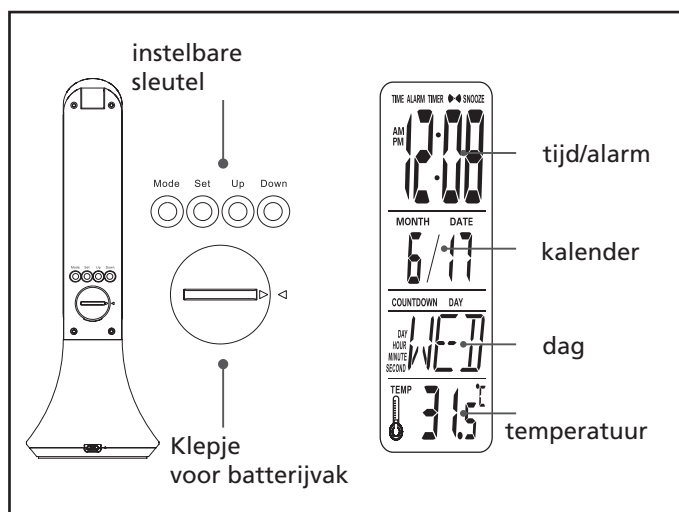

### FEATURES

- > Elektronische lcd-kalender
- > Geavanceerde lichttechnologie:
- > geen verblinding en geen geknipper
- > Zacht licht ter bescherming van de ogen
- > Touchschakelaar: Heldereheid instelbaar
- > Eenvoudig te bedienen
- > Ingebouwde lithiumaccu met hoog vermogen:
- > Oplaadtijd ca. 1,5 uur
- > Gebruiksduur 1,5 uur (indien helemaal opgeladen en bij maximale heldereheid)
- > Uitvouwbaar design
- > Koellichaam van aluminiumlegering ter bescherming en voor een langere levensduur

### FUNCTIES

- > Normale tijdmodus  
Geeft tijd, datum, dag, temperatuur weer. Kan op 12 of 24 uurmodus

- worden ingesteld. AM = morgen, PM = middag
- > Wekker en sluimermodus  
Bij de wekker kan een wektijd worden ingesteld, ook het geluid kan worden geselecteerd.
- > Verjaardagsherinneringsmodus  
Kan voor een bepaalde tijd/dag worden ingesteld, laat indien gewenst een verjaardagsmelodie horen.
- > Timermodus  
Met de timerfunctie kan een bepaalde tijd worden ingesteld. Zodra die tijd verstreken is, klinkt er een signaal.
- > Temperatuurmodus  
De omgevingstemperatuur wordt automatisch gemeten. Druk op SET om over te schakelen naar C°/F°.
- > Muziekmodus  
laat muziek horen

### COMPONENTEN

USB adapter:  
Wordt via een USB-adapter geregeld, of werkt op een ingebouwde accu.  
Als u de ingebouwde accu gebruikt, hebt u geen externe stroomvoorziening nodig.  
USB-C aansluitkabel

Toetsen:  
Raak de ☀ toets aan om het licht van de display inof uitte schakelen.  
ⓘ Knop voor wit licht

### BEDIENING:

- > Druk in de basismodus op 'Mode' om de gewenste functiemodus als volgt op te roepen:
  - > Basismodus
  - > 12/24h-status
  - > Alarmmodus
  - > Verjaardagsherinneringsmodus
  - > Timermodus
- > Druk in de basismodus, als het wekkersymbool wordt weergegeven, op 'Up' om de sluimerfunctie te activeren/deactiveren
- > Druk in de basismodus op 'Down' om de muziekweergave te openen of te sluiten.
- > Druk in de basismodus op de Set-toets om tussen °C/°F te schakelen.
- > Druk in de alarmmodus, als het alarmsymbool wordt weergegeven, op de Set-toets en op 'Up/Down' om de wektijd in te stellen en de wekmelodie te selecteren. U kunt kiezen uit zeven verschillende melodieën

- en twee soorten pieptonen". Druk op de Set-toets om het alarmgeluid te selecteren.
- Wanneer de klok op de ingestelde wektijd komt, gaat het alarm 1 minuut lang af. Druk op een willekeurige toets om het alarm uit te schakelen. Als de sluimerfunctie ingeschakeld is, zal het alarm 3 minuten lang afgaan (max. vier keer).
- > In de verjaardagsherinneringsmodus. Druk op de Set-toets om met de Up/Down-toets de datum en de tijd in te stellen. Druk vervolgens op de Set-toets om de verjaardagsherinneringsfunctie te bevestigen en te sluiten. Op het ingestelde tijdstip waarop de verjaardagsherinnering moet klinken, wordt de verjaardagsmelodie 5 minuten lang afgespeeld. Druk op een willekeurige toets om de melodie uit te schakelen.

### NORMALE TIJDMODUS

- > Bij het eerste gebruik staat de weergegeven tijd op 12:00 uur.
- > De tijd instellen:  
Druk op de Mode-toets om de 12/24H-status weer te geven. Druk op de Set-toets om tijd en datum in te stellen. Door op de Up/Down-toets te drukken kunnen deze gegevens als volgt worden gedefinieerd:  
12/24 uur – uren – minuten – jaar – maand – dag

### WEKKER EN SLUIMERMODUS

- > Druk in de basismodus twee keer op de Mode-toets om de alarmmodus in te stellen.
- > De wekker instellen:  
Druk in de alarmmodus op de Set-toets om de wekker in te stellen.
- > Stel in de alarmmodus op dezelfde manier als bij de tijdinstelling de gewenste wektijd en de alarmmelodie in.
- > Alle instellingen worden automatisch opgeslagen en beëindigd als u niet binnen 1 minuut op een toets drukt.
- > Druk, om het alarm te verwijderen, nog een keer op de Set-toets nadat u de alarmmelodie hebt ingesteld.

### TIMERMODUS

- > Druk in de basismodus vier keer op de Mode-toets om de timermodus in te stellen.
- > De timer instellen:  
Druk in de timermodus op de Set-toets om de timer in te stellen.
- > Stel in de timermodus op dezelfde manier als bij de tijdinstelling het tijdstip in waarop u het alarm wilt

- laten afgaan.
- > Nadat de timer is ingesteld, start deze automatisch.
- > Druk, om de timer te annuleren, nog een keer op de Set-toets.

DE

EN

FR

IT

ES

PT

HU

RO

NL

BG

CZ

SI

RS

## НАСТОЛНА ЛАМПА С ЧАСОВНИК, ЗАХРАНВАНА С БАТЕРИИ, БЯЛА/ЧЕРНА

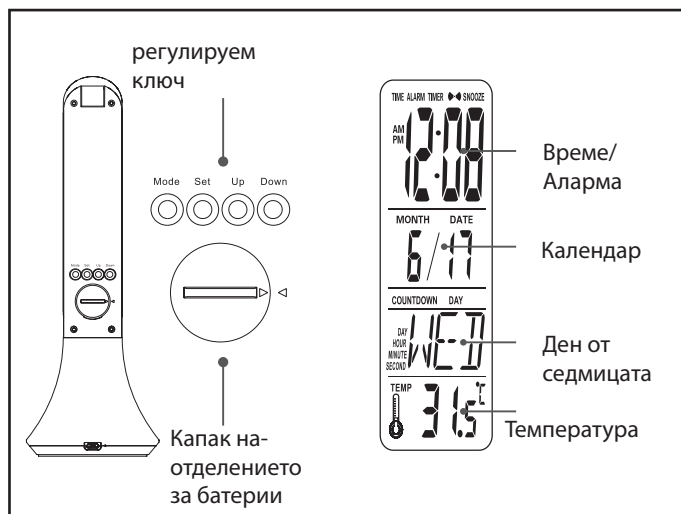

### ХАРАКТЕРИСТИКИ

- > Електронен LCD календар
- > Съвременна осветителна техника:
- > без отблясъци и просветвания
- > мека светлина за защита на очите
- > Сензорен бутон: регулиране на яркостта
- > Лесна за употреба
- > Вградена литиева батерия с голям капацитет::
- > Време за зареждане: припл. 1,5 часа
- > Време за използване: 1,5 часа (при пълно зареждане и максимална яркост)
- > Сгъваема конструкция
- > Охладител от алуминиева сплав за защита и по-дълъг срок на експлоатация

### ФУНКЦИИ

- > Режим „Стандартно време“ Показва часа, датата, деня от седмицата и температурата. Може да се настрои на

- 12-часов или 24-часов формат. AM = сутрин, PM = следобед
- > Будилник и режим на отлагане на алармата Будилникът може да се настройва за определен час, като може да се избира и звук.
- > Режим на напомняне за рожден ден Може да се настройва за конкретен ден/час и по желание да възпроизвежда песен.
- > Режим „Таймер“ С таймера може да се настройва определено време и след неговото изтичане да се включва звуков сигнал.
- > Температурен режим Температурата на околната среда се измерва автоматично. Натиснете SET, за да преминете към C°/F°.
- > Музикален режим Възпроизвежда музика.

### КОМПОНЕНТИ

USB адаптер:

- > Захранва се от USB адаптер или работи с вградената акумулаторна батерия.
- > Ако използвате вградената акумулаторна батерия, няма да ви е необходимо външно захранване.

USB-C порт

Бутони:

- > Докоснете бутона ☀, за да включите/изключите подсветката на дисплея.
- > Бутон за превключване на бялата светлина

### ОБСЛУЖВАНЕ

- > В основен режим натиснете Mode, за да извикате функционалните режими в следната последователност:
- > Основен режим
- > 12/24-часов формат
- > Аларма
- > Режим за напомняне за рожден ден
- > Таймер
- > Когато се покаже символът на будилника в основен режим, натиснете Up, за да активирате/деактивирате функцията за отлагане.
- > В основен режим натиснете Down, за да отворите и затворите възпроизвеждането на музика.
- > В основен режим натиснете бутона Set, за да превключите между °C/°F.
- > В алармен режим, когато се показва символът Аларма, натиснете бутоните Set и Up/Down, за да зададете часа и да изберете музика за алармата. Можете да избирате между седем

различни мелодии и два вида „звукови сигнали“. Натиснете бутона Set, за да изберете звука на алармата. Когато времето за събуждане е достигнато, алармата се задейства за 1 минута. Натиснете произволен бутон, за да изключите алармата. Ако е зададена функцията за отлагане, алармата се задейства на всеки три минути (максимум четири пъти).

- > В режим „Напомняне за рожден ден“. Натиснете бутона Set, за да зададете датата и часа с бутона Up/Down. Натиснете бутона Set, за потвърдите и затворите функцията за напомняне за рожден ден. Когато настъпи времето за напомняне ще звучи в продължение на 5 минути. Натиснете произволен бутон, за да спрете песента. .

### РЕЖИМ „СТАНДАРТНО ВРЕМЕ“

- > При първото пускане устройството показва 12:00 часа.
- > Настройка на часа: Натиснете бутона Mode, за да преминете към 12/24-часов формат на показване на часа. Натиснете бутона Set, за да настроите времето и часа. Данните могат да бъдат дефинирани в следния ред, като се натисне бутонът Up/Down: 12/24 часа – часове – минути – година – месец – ден Потвърдете въвеждането,

като натиснете бутона Set.

- > Диапазон на настройка:
- > Години: от 2000 до 2099.
- > Месеци: от 1 до 12
- > Дни: от 1 до 31
- > Часове: от 1 до 12 или от 0 до 23

### РЕЖИМ „БУДИЛНИК И РЕЖИМ НА ОТЛАГАНЕ НА АЛАРМАТА“

- > В основен режим натиснете бутона Mode два пъти, за да настроите алармения режим.
- > Настройка на будилника: В алармен режим натиснете бутона Set, за да настроите будилника.
- > В алармен режим настройте желаното време за събуждане по същия начин, както при мелодията на алармата.
- > Всички настройки се запамятват и изпълняват автоматично, ако в рамките на една минута не бъде натиснат някой от бутоните.
- > За да отмените алармата, натиснете още веднъж бутона Set-, след като зададете мелодията.

### РЕЖИМ „ТАЙМЕР“

- > В основен режим натиснете четири пъти бутона Mode, за да зададете таймера.
- > Настройка на таймера:
- > В режим с таймер натиснете бутона Set, за да настроите таймера.
- > В режим с таймер задайте времето по същия начин както настройвате часа за алармата.
- > След това таймерът се стартира автоматично.
- > Натиснете бутона Set още

веднъж, за да спрете таймера.

DE

EN

FR

IT

ES

PT

HU

RO

NL

BG

CZ

SI

RS

## STOLNÍ LAMPA NA BATERIE S HODINAMI, BÍLÁ/ČERNÁ

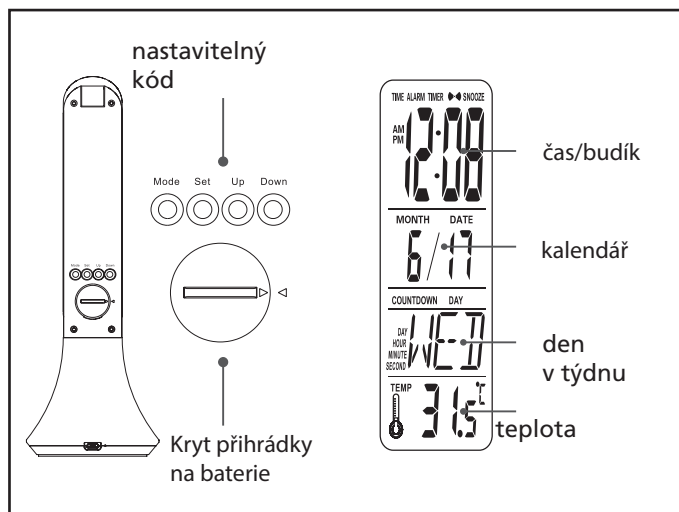

### VLASTNOSTI

- > Elektronický LCD kalendář
- > Pokročilá technologie osvětlení:
- > Neoslňuje a neblíká
- > příjemné osvětlení chrání oči
- > Dotykový přepínač: nastavitelný jas
- > Jednoduchá obsluha
- > Vestavěná vysokokapacitní lithiová baterie:
- > Doba nabíjení cca. 1,5 hodiny
- > Doba použití 1,5 hodiny (po plném nabití a při maximálním jasu)
- > Skládací provedení
- > Chladič z hliníkové slitiny pro ochranu a prodloužení životnosti

### FUNKCE

- > Normální režim času: Zobrazuje čas, datum, den v týdnu, teplotu. Lze nastavit 12 nebo 24hodinový režim zobrazení času. AM = dopoledne, PM = odpoledne
- > Budík a režim odložení:

- Budík lze nastavit na určitý čas, navíc lze také vybrat jeho zvuk.
- > Režim připomenutí narozenin: Lze nastavit na určitý čas/den, na požádání zahraje narozeninovou píseň.
- > Režim časovače: Pomocí funkce časovače lze nastavit určitý čas, po jehož uplynutí se ozve zvukový signál.
- > Režim teploty: Okolní teplota se měří automaticky. Stisknutím tlačítka SET (Nastavit) přepnete mezi C°/F°.
- > Režim hudby: přehrává hudbu

### SOUČÁSTI

- Adaptér USB:
- > Napájení přes adaptér USB nebo pomocí vestavěné dobíjecí baterie.
- > Když používáte vestavěnou baterii, nepotřebujete externí zdroj napájení.
- > Připojení USB-C

### Tlačítka:

- > Dotykem tlačítka ☀ zapnete/vypnete osvětlení displeje.
- > ☸ Spínací tlačítko pro bílé světlo

### OBSLUHA

- > V základním režimu přejdete stisknutím tlačítka Mode (Režim) do příslušného funkčního režimu v následujícím pořadí:
- > Základní režim
- > Stav zobrazení 12/24
- > Režim budíku
- > Režim připomenutí narozenin
- > Režim časovače
- > Zobrazí-li se v základním režimu symbol budíku, pak stisknutím tlačítka Up (Nahoru) aktivujete/deaktivujete funkci odložení.
- > Stisknete-li v základním režimu tlačítko Down (Dolů), otevřete nebo zavřete přehrávání hudby.
- > Stisknete-li v základním režimu tlačítko Set (Nastavit), přepínáte mezi zobrazením °C/°F.
- > Zobrazí-li se v režimu budíku symbol budíku, stisknutím tlačítka Set (Nastavit) a Up/Down (Nahoru/dolů), nastavte čas budíku a vyberte hudbu budíku. Na výběr je sedm různých skladeb a dva typy „pípání“. Stisknutím tlačítka Set (Nastavit) vyberte tón budíku.
- V okamžiku dosažení času budíku se budík spustí na dobu 1 minuty. Budík vypnete stisknutím libovolného tlačítka.
- Je-li nastavena funkce odložení, spustí se budík každé tři minuty (max. čtyřikrát).
- > V režimu „připomenutí narozenin“. Stiskněte tlačítko Set (Nastavit) a pomocí tlačítka

### NORMÁLNÍ REŽIM ČASU

- > Při prvním uvedení přístroje do provozu se zobrazí čas 12:00 hodin.
- > Nastavení času: Stisknutím tlačítka Mode (Režim) přejděte na zobrazení stavu 12/24H. Stisknutím tlačítka Set (Nastavit) nastavte čas a datum. Údaje lze definovat v následujícím pořadí stisknutím tlačítka Up/Down (Nahoru/dolů): 12/24 hodin – hodiny – minuty – rok – měsíc – den
- Příslušné zadání potvrďte stisknutím tlačítka Set (Nastavit).
- > Rozsahy nastavení:
- > roky: 2000 až 2099.
- > měsíce: 1 až 12
- > dny: 1 až 31
- > hodiny: 1 až 12 nebo od 0 do 23

### BUDÍK A REŽIM ODLOŽENÍ

- > V základním režimu nastavíte dvojitým stisknutím tlačítka Mode (Režim) režim budíku
- > Nastavení budíku: V režimu budíku stiskněte tlačítko Set (Nastavit) a můžete provést nastavení budíku.
- > V režimu budíku nastavte požadovaný čas buzení a melodii budíku stejným

- způsobem jako se nastavuje čas.
- > Všechna nastavení se automaticky uloží a ukončí, pokud do 1 minuty nestisknete žádné tlačítko.
- > Chcete-li budík odstranit, stiskněte po nastavení melodii budíku ještě jednou tlačítko Set (Nastavit).

### REŽIM ČASOVAČE

- > V základním režimu přejděte do režimu časovače čtyřnásobným stisknutím tlačítka Mode (Režim).
- > Nastavení časovače:
- > V režimu časovače stiskněte tlačítko Set (Nastavit) a můžete provést nastavení časovače.
- > V režimu časovače nastavte čas, po jehož uplynutí má budík zaznít, a to stejným způsobem jako při nastavení času.
- > Po nastavení se časovač automaticky spustí.
- > Chcete-li časovač přerušit, stiskněte znovu tlačítko Set (Nastavit)

DE

EN

FR

IT

ES

PT

HU

RO

NL

BG

CZ

SI

RS

## NAMIZNA SVETILKA NA BATERIJE Z URO, BELA/ČRNA

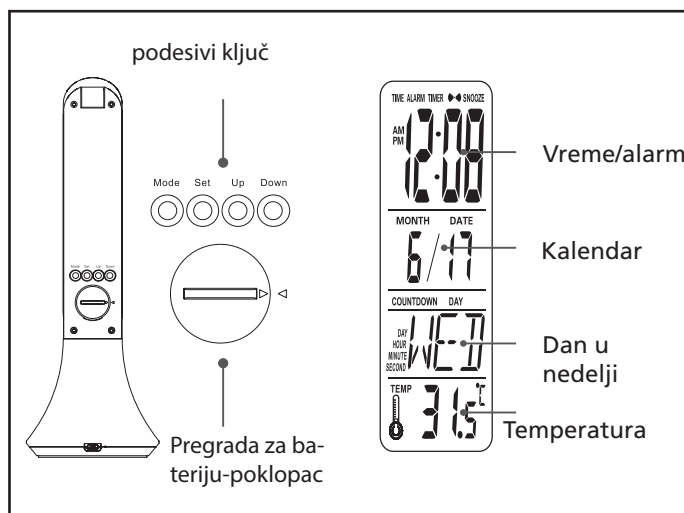

### KARAKTERISTIKE

- > LCD elektronski kalendar
- > Napredna tehnika osvetljenja:
- > bez odbleska i bez treptanja
- > blago osvetljenje koje štiti oči
- > Prekidač na dodir: Nivo osvetljenosti može da se podešava
- > Jednostavno rukovanje
- > Ugrađena litijumska baterija velikog kapaciteta:
- > Vreme punjenja oko 1,5 sati
- > Vreme korišćenja 1,5 sati (nakon potpunog punjenja i maksimalne osvetljenosti)
- > Sklopiva konstrukcija
- > Hladnjak od aluminijumske legure za zaštitu i produžetak životnog veka

### FUNKCIJE

- > Normalni vremenski režim  
Prikazuje vreme, datum, dan u nedelji, temperaturu. Može da se podesi na režim 12 ili 24 časa. AM = pre podne, PM = posle podne
- > Alarm i režim odlaganja  
Alarm se može podesiti na

- vreme, može se izabrati i ton.
- > Režim podsetnika za rođendan  
Može da se podesi da u određeno vreme/dan na zahtev pusti rođendansku pesmu.
- > Režim tajmera  
Funkcija tajmera se može koristiti za podešavanje određenog vremena, čim ono istekne, javlja se zvučni signal.
- > Režim temperature  
Temperatura okoline se meri automatski. Pritisnite SET da biste promenili na C°/F°.
- > Režim Muzike  
reprodukuje muziku

### KOMPONENTE

- USB adapter:
- > Napaja se preko jednog USB-aadaptera; ili radi sa ugrađenom baterijom.
- > Ako koristite ugrađenu bateriju, nije vam potrebno spoljno napajanje.
- > Povezava USB-C

### Tasteri:

- > Dodirnite ☀ taster za uključivanje/isključivanje svetla ekrana.
- > ☹ Prekidač za belu svetlost

### RUKOVANJE

- > U osnovnom režimu pritisnite Mode da biste ušli u odgovarajući režim funkcija sledećim redosledom:
- > Osnovni režim
- > 12/24h Status
- > Režim alarma
- > Režim podsetnika za rođendan
- > Režim tajmera
- > U osnovnom režimu, kada se prikaže ikona alarma, pritisnite Upda aktivirate/deaktivirate odlaganje
- > Pritisnite u osnovnom režimu Down, da otvorite ili zatvorite reprodukciju muzike.
- > U osnovnom režimu pritisnite taster Setda prebacite između °C/°F.
- > U režimualarma, kada se prikaže simbol alarma, pritisnite dugme Set i Up/Downda podesite vreme alarma i izaberite muziku alarma. Postoji sedam različitih pesama i dve vrste „zvučnih signala“ koje možete izabrati. Pritisnite taster Set da biste izabrali ton alarma.  
Kada dođe vreme alarma, alarm se oglašava 1 minut. Pritisnite bilo koji taster da biste isključili alarm. Ako je podešena funkcija odlaganja, alarm se aktivira svaka tri minuta (najviše četiri puta).
- > U režimu „podsetnik za rođendan“. Pritisnite taster Set da biste postavili datum i vreme koristeći tastere Up/Down. Zatim pritisnite taster

Set da biste potvrdili i zatvorili funkciju podsetnika za rođendan. Kada dođe vreme podsetnika za rođendan, rođendanska pesma će da svira 5 minuta. Pritisnite bilo koji taster da biste završili pesmu.

### > NORMALNI REŽIM VREMENA

- > Pri prvom puštanju u rad vreme se prikazuje kao 12:00 sati.
- > Podešavanje vremena:  
Pritisnite taster Mode da biste dospeli u status 12/24H. Pritisnite dugme Set da podesite vreme i datum. Podaci se mogu definisati pritiskom na dugme Up/Down sledećim redosledom:  
12/24 sati - sati - minuta - godina - mesec - dan  
Potvrdite unos pritiskom na taster Set.
- > Opseg podešavanja:  
> godina: 2000 do 2099.  
> meseci: 1 do 12  
> dana: 1 do 31  
> sati: 1 do 12 ili od 0 do 23

### ALARM I REŽIM ODLAGANJA

- > U osnovnom režimu dva puta pritisnite taster Mode, da biste podesili režim alarma.
- > Podešavanje alarma:  
U režimu alarma pritisnite dugme za podešavanje da biste podesili postavke alarma.
- > U režimu alarma na isti način kao i podešavanje vremena podesite željeno vreme alarma kao i melodiju alarma.
- > Sva podešavanja se automatski čuvaju i prekidaju ako se roku od 1 minuta ne pri-

tisne nijedan taster.

- > Da biste izbrisali alarm, ponovo pritisnite Set taster nakon podešavanja melodije alarma.

### REŽIM TAJMERA

- > U osnovnom režimu pritisnite taster Mode četiri puta da biste aktivirali režim tajmera.
- > Podešavanje tajmera:  
U režimu tajmera pritisnite taster Set, da biste izvršili podešavanje tajmera.
- > U režimu tajmera podesite vreme nakon kojeg želite alarm na isti način kao što se vrši podešavanje vremena.
- > Kada je podešen, tajmer se automatski pokreće.
- > Da biste otkazali tajmer ponovo pritisnite još jedanput dugme Set.

DE

EN

FR

IT

ES

PT

HU

RO

NL

BG

CZ

SI

RS

## STONA LAMPA SA SATOM, BELA/CRNA

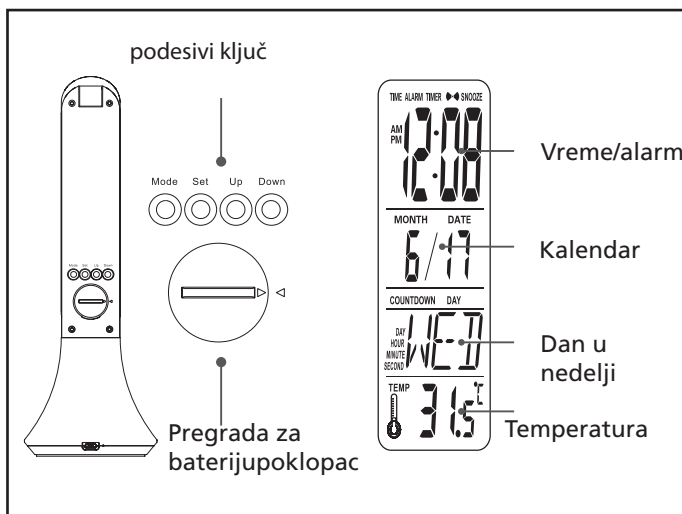

### KARAKTERISTIKE

- > LCD elektronski kalendar
- > Napredna tehnika osvetljenja:
- > bez odbleska i bez treptanja
- > blago osvetljenje koje štiti oči
- > Prekidač na dodir: Nivo osvetljenosti može da se podešava
- > Jednostavno rukovanje
- > Ugrađena litijumska baterija velikog kapaciteta:
- > Vreme punjenja oko 1,5 sati
- > Vreme korišćenja 1,5 sati (nakon potpunog punjenja i maksimalne osvetljenosti)
- > Sklopiva konstrukcija
- > Hladnjak od aluminijumske legure za zaštitu i produžetak životnog veka

### FUNKCIJE

- > Normalni vremenski režim  
Prikazuje vreme, datum, dan u nedelji, temperaturu. Može da se podese na režim 12 ili 24 časa. AM = pre podne, PM = posle podne
- > Alarm i režim odlaganja  
Alarm se može podesiti na

vreme, može se izabrati i ton.

- > Režim podsetnika za rođendan  
Može da se podese da u određeno vreme/dan na zahtev pusti rođendansku pesmu.
- > Režim tajmera  
Funkcija tajmera se može koristiti za podešavanje određenog vremena, čim ono istekne, javlja se zvučni signal.
- > Režim temperature  
Temperatura okoline se meri automatski. Pritisnite SET da biste promenili na C°/F°.
- > Režim Muzike  
reprodukuje muziku

### KOMPONENTE

- > USB adapter:
- > Napaja se preko jednog USB-aadaptera; ili radi sa ugrađenom baterijom.
- > Ako koristite ugrađenu bateriju, nije vam potrebno spoljno napajanje.
- > Port USB-C

Tasteri:

- > Dodirnite ☀ taster za uključivanje/isključivanje svetla ekrana.
- > ⏸ Prekidač za belu svetlost

### RUKOVANJE

- > U osnovnom režimu pritisnite Mode da biste ušli u odgovarajući režim funkcija sledećim redosledom:
- > Osnovni režim
- > 12/24h Status
- > Režim alarma
- > Režim podsetnika za rođendan
- > Režim tajmera
- > U osnovnom režimu, kada se prikaže ikona alarma, pritisnite Up da aktivirate/deaktivirate odlaganje
- > Pritisnite u osnovnom režimu Down, da otvorite ili zatvorite reprodukciju muzike.
- > U osnovnom režimu pritisnite taster Set da biste izabrali između °C/°F.
- > U režimu alarma, kada se prikaže simbol alarma, pritisnite dugme Set i Up/Down da podesite vreme alarma i izaberite muziku alarma. Postoji sedam različitih pesama i dve vrste „zvučnih signala“ koje možete izabrati. Pritisnite taster Set da biste izabrali ton alarma.  
Kada dođe vreme alarma, alarm se oglašava 1 minut. Pritisnite bilo koji taster da biste isključili alarm. Ako je podešena funkcija odlaganja, alarm se aktivira svaka tri minuta (najviše četiri puta).
- > U režimu „podsetnik za rođendan“. Pritisnite taster Set da biste postavili datum i vreme koristeći tastere Up/Down. Zatim pritisnite taster Set da biste potvrdili i zat-

vorili funkciju podsetnika za rođendan . Kada dođe vreme podsetnika za rođendan, rođendanska pesma će da svira 5 minuta . Pritisnite bilo koji taster da biste završili pesmu.

### NORMALNI REŽIM VREMENA

- > Pri prvom puštanju u rad vreme se prikazuje kao 12:00 sati.
- > Podešavanje vremena: Pritisnite taster Mode da biste dospeli u status 12/24H. Pritisnite dugme Set da podesite vreme i datum. Podaci se mogu definisati pritiskom na dugme Up/Down sledećim redosledom:  
12/24 sati - sati - minuta - godina - mesec - dan  
Potvrdite unos pritiskom na taster Set.
- > Opseg podešavanja:
- > godina: 2000 do 2099.
- > meseci: 1 do 12
- > dana: 1 do 31
- > sati: 1 do 12 ili od 0 do 23

### ALARM I REŽIM ODLAGANJA

- > U osnovnom režimu dva puta pritisnite taster Mode, da biste podesili režim alarma.
- > Podešavanje alarma: U režimu alarma pritisnite dugme za podešavanje da biste podesili postavke alarma.
- > U režimu alarma na isti način kao i podešavanje vremena podesite željeno vreme alarma kao i melodiju alarma.
- > Sva podešavanja se automatski čuvaju i prekidaju ako se roku od 1 minuta ne pritisne nijedan taster.
- > Da biste izbrisali alarm, po-

novi pritisnite Set taster nakon podešavanja melodije alarma.

### REŽIM TAJMERA

- > U osnovnom režimu pritisnite taster Mode četiri puta da biste aktivirali režim tajmera.
- > Podešavanje tajmera:
- > U režimu tajmera pritisnite taster Set ,da biste izvršili podešavanje tajmera.
- > U režimu tajmera podesite vreme nakon kojeg želite alarm na isti način kao što se vrši podešavanje vremena.
- > Kada je podešen, tajmer se automatski pokreće.
- > Da biste otkazali tajmer ponovo pritisnite još jedanput dugme Set

DE

EN

FR

IT

ES

PT

HU

RO

NL

BG

CZ

SI

RS



**EU - EGLO Leuchten GmbH, Heiligkreuz 22, 6136 Pils, Austria**

**AUS** - EGLO LIGHTING AUSTRALIA 5/339 Archerfield Road Richlands, Queensland 4077, Tel. +61 7 3375 1413, Fax +61 7 3375 1412 **BA** - EGLO Rasvjeta BH D.O.O., Ormanica bb, BiH-76250 Gradacac, Tel. +387 35 86 85 00, Fax +387 35 82 44 41 **BG** - EGLO Bulgaria EOOD, 2B 'Serdika' Str., 8000 Bourgas, Tel. +359 56 960 401, Fax +359 56 530 595 **CZ** - EGLO CZ+SK S.R.O., Náchodská 2479/63, CZ-193 00 Praha 9 Horní Počernice, Tel. +420 281 924 163, Fax +420 281 925 205 **HU** - EGLO LUX KFT. - Sale, FO-ÚT 143/A, H-2120 Dunakeszi, Tel. +36 27 341 353, Fax +36 27 341 409 **KS** - EGLO Kosovo LLC, Lugisht e qytetit pn, 20000 Prizren - Kosovo, Tel: +337 44 2166 87 **HR** - EGLO Rasvjeta D.O.O., Josipa Lončara 3, HR-10000 Zagreb, Tel. +385 1 379 40 62, Fax +385 1 379 41 04 **PT** - EGLO PORTUGAL ILUMINAÇÃO, LDA, Rua Fonte Parada 125, 4595-434 SEROA, Tel +351 255 890 000, Fax: +351 255 892 346 **RO** - EGLO Romania Prodexim SRL, Str. Atomistilor Nr. 1D, R-077125 Magurele-Ilvov-Romania, Tel. +40 314 250 897, Fax +40 314 250 899 **RU** - ООО ЭГЛО Лайтинг, Варшавское ш. 35, стр. 1, Россия - 117105 Москва. Tel.: +7 495 789-43-11, Fax: +7 495 789-43-12 **RS** - EGLO Rasveta D.O.O Beograd, Stefana Prvovenčanog 28, 11000 Beograd, Srbija, Tel. +381 11 3981 366, Fax +381 11 3095 136 **TR** - EGLO Aydınlatma İthalat İhracat LTD, Eyüp Sultan Mah. Sekmen Cad. No: 18/1, 34855 Samandıra, Sancaktepe/İstanbul, Tel. +90 216 311 09-02/-03/-04, Fax +90 216 311 09-05 **UA** - ТОВ "Егло Україна", 03124, м. Київ, бульвар Вацлава Гавела, 6/7-А, тел. 044 463-98-41 **UK** Eglo UK LTD, Unit 12 Cirrus Park, Lower Farm Road, Moulton Park Industrial Estate, NORTHAMPTON NN3 6UR Tel. +44 1604 790 986, Fax +44 1604 670 282 **Made in China**

75708 & 75709  
www.eglo.com

